

# antoniolupi

**MANUALE DI INSTALLAZIONE SOFFIONI METEO\_IN / METEO\_OUT**

***ASSEMBLY INSTRUCTIONS FOR OVERHEAD SHOWER  
METEO\_IN / METEO\_OUT***

**ATTENZIONE!!!**

Si declina ogni responsabilità relativa ad eventuali inesattezze contenute in queste istruzioni dovute ad errori di trascrizione.

L'Antonio Lupi Design S.p.A. fornisce di corredo viti e tasselli, ma l'installatore dovrà controllare che siano adatti al tipo di parete.

**Si ricorda che la versione con illuminazione a led dovrà rispettare la modalità di posa dei componenti elettrici così come richiesto dalla norma CEI 64-8/701 per i locali contenenti bagni o docce.**

Non ci riterremo pertanto responsabili di eventuali danni dovuti al montaggio. Non è un gioco per bambini.

Questo apparecchio non è destinato ad essere usato da bambini e persone incapaci o inesperte all'uso del prodotto, a meno che non vengano sorvegliate o istruite riguardo all'uso dell'apparecchio da una persona responsabile della loro sicurezza.

Si invita la clientela a controllare il materiale ricevuto prima del montaggio o della installazione.

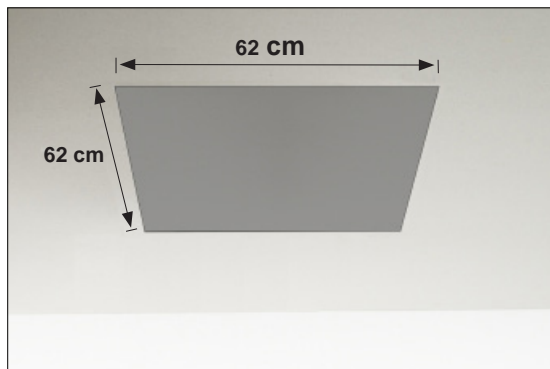

1

2



3

4



5

6



7

8



9

10

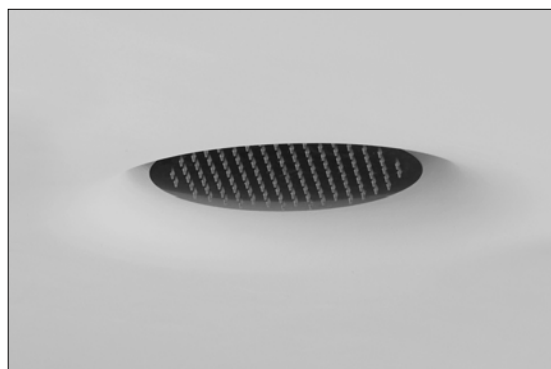

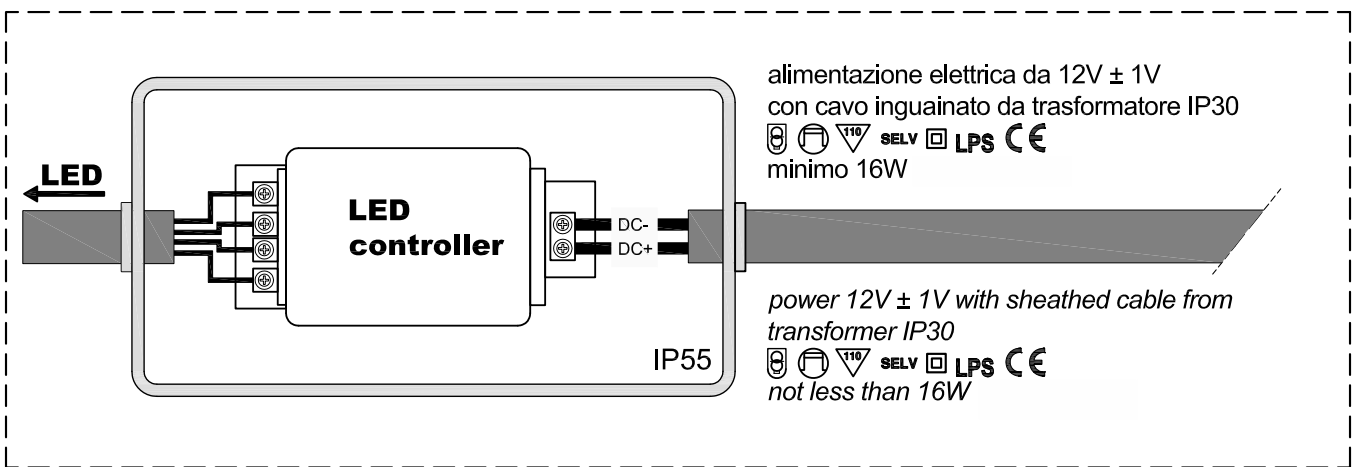
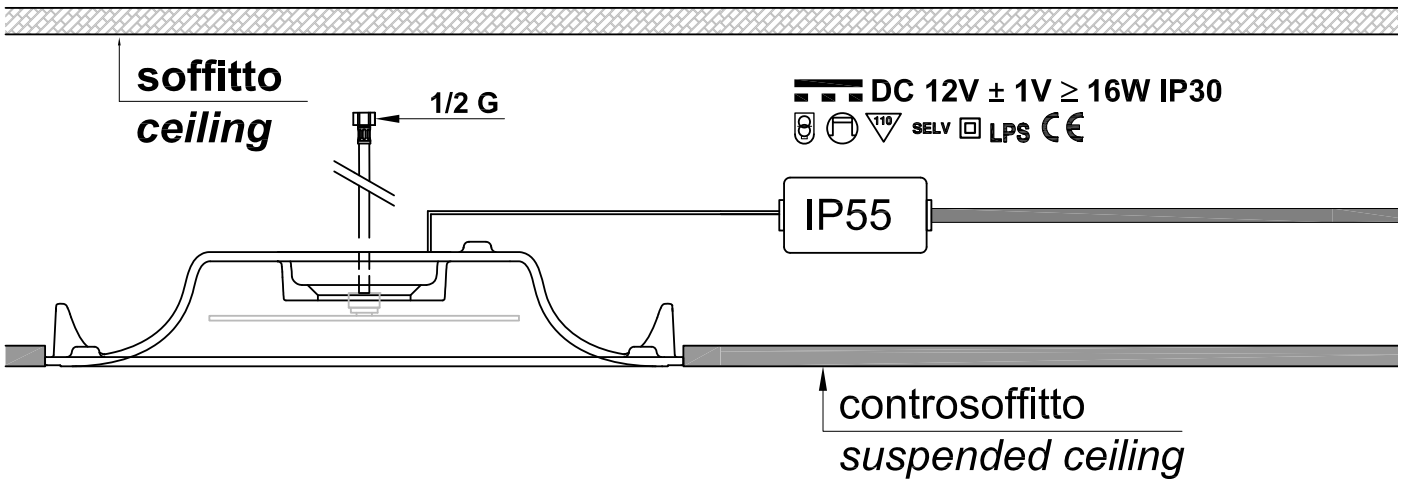

circuito elettrico accessibile solo con utensile o per distruzione / electrical circuit can only be accessed with a tool, or for destruction  
 Articoli muniti di lampade LED integrate di classe energetica A non sostituibili / Articles provided with integrated LED bulbs of energy class A not replaceable

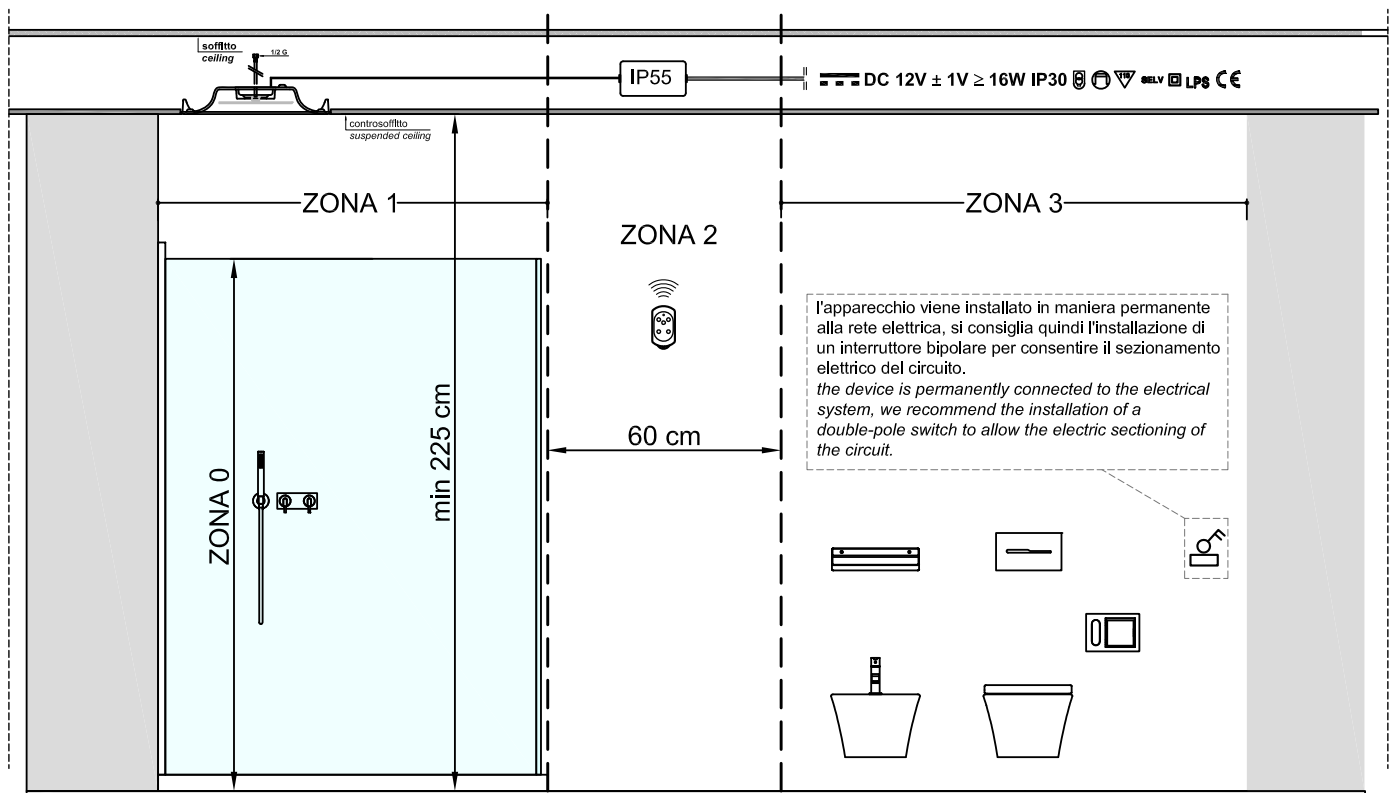



Dimensioni: 52x98x26 mm  
 Alimentazione: 2 batterie AAA (ministilo) sostituibili  
 Protezione: IP66  
 Frequenza di trasmissione: banda 433 Mhz

Dimension: 52x98x26 mm  
 Power supply: 2 AAA batteries (ministilo) replaceable.  
 Protection code: IP66  
 Frequency : 433 Mhz

- A. Se il ciclo colore è attivo, blocca i led sul colore attuale. Se il ciclo colore non è attivo, a ogni pressione si richiama un colore fisso preprogrammato. I colori preprogrammati sono: Viola, Indaco, Blu, Verde, Giallo, Arancione, Rosso.
- B. Se premuto con i led accesi avvia il ciclo colore partendo dal rosso. Se premuto con ciclo già attivo, il ciclo riparte dal rosso. Se premuto con i led spenti, li accende e parte il ciclo colore dal rosso.
- C. Tasto di accensione/spegnimento: accende e spegne il sistema. All'accensione viene ripristinato l'ultimo stato di funzionamento del sistema.
- D. Se premuto con i led accesi, ne aumenta la luminosità. Se premuto con i led spenti, li accende e ne aumenta la luminosità.  
 PS: se sono già al valore massimo di luminosità verranno solamente accesi.
- E. Se premuto con i led accesi, ne diminuisce la luminosità. Se premuto con i led spenti, li accende e ne diminuisce la luminosità.  
 PS: se sono già al valore minimo di luminosità verranno solamente accesi.

- A. If the color cycle is active, freeze the LEDs on the current color. If the color cycle is not active, at each press of the button a fixed color can be preprogrammed. The pre-programmed colors are: Violet, Indigo, Blue, Green, Yellow, Orange, Red.
- B. If pressed with LEDs lit the color cycle start from red. If pressed with the cycle already active, the cycle starts again from the color red. If pressed with LEDs off, it turns them on and starts the color cycle from red.
- C. On / off button: turns on and off the system. When turned on the last state of operation is restored.
- D. If pressed when the LEDs are lit, it increases the brightness. If pressed with LEDs off, it turns them on and increases the brightness.
- E. When pressed with the LEDs lit, it decreases the brightness. If pressed with LEDs off, it turns them on and decreases the brightness.  
 PS: if you are already at the minimum brightness value they will only be turned on.

**Associazione radiocomando-ricevitore:** Al momento della prima installazione può essere necessario associare il ricevitore al proprio radiocomando (l'operazione non è necessaria in caso di cambio batteria), procedere come segue:

**Association transmitter-receiver:** During the first Installation it may be necessary to associate the receiver to your radio control device (the step is not necessary in case of battery change), proceed as follows:

Mantenere premuti contemporaneamente i tasti A e C .  
 Il led blu rimarrà acceso fisso per alcuni secondi, quando il led blu comincerà a lampeggiare velocemente i due dispositivi saranno associati. (i tasti vanno mantenuti premuti fino alla fine della procedura)

Press simultaneously buttons **A** and **C**.  
 The blue LED will remain steady for a few seconds, when the blue LED begins to flash quickly the two devices will be associated.

PS: tutte i ricevitori in ascolto verranno associati al radiocomando, in caso siano presenti più ricevitori consigliamo di mantenere alimentato durante la procedura solo quello che deve essere riassociato.

(The buttons are to be pressed down until the end of the procedure).  
 PS: all the receivers in connection will be associated with the transmitter, in the case of several receivers we advise that during the procedure you keep powered only what needs to be reinstated.

**Cambio dell'identificativo del radiocomando:** Nel remoto caso in cui si debbano far funzionare più kit led radio nello stesso ambiente e alcuni siano dotati dello stesso identificativo procedere come segue:

**Change the identifier of the radio control:** In the unlikely event that you need to run more radio LED kits in the same environment and some are fitted with the same identifier as follows:

Mantenere premuti contemporaneamente i tasti A e B .  
 Il led blu rimarrà acceso fisso per alcuni secondi, quando il led blu comincerà a lampeggiare velocemente verrà generato un nuovo identificativo (i tasti vanno mantenuti premuti fino alla fine della procedura)

Hold both buttons **A** and **B**.  
 The blue LED will remain steady for a few seconds, when the blue LED begins to flash rapidly it will generate a new identifier (the buttons are held down until the end of the procedure)

PS: una volta generato il nuovo identificativo sarà necessario associare nuovamente il ricevitore al radiocomando, fare riferimento al paragrafo: Associazione radiocomando-ricevitore

PS: Once the new ID is generated it is necessary to associate again the receiver to the transmitter, refer to the paragraph: Association transmitter-receiver

**Sostituzione batterie:** rimuovere le 6 viti nella parte posteriore del telecomando, sostituire le batterie rispettando la polarità, montare nuovamente le due metà del guscio e serrare le viti precedentemente rimosse.

**Battery replacement:** Remove the 6 screws on the back of the remote control, change the batteries according to the polarity, mount again the two halves of the shell and tighten the screws previously removed.







# antoniolupi

## LEGGERE ATTENTAMENTE LE ISTRUZIONI INDICATE NEL SEGUENTE MANUALE

Attenersi esclusivamente alle indicazioni del manuale per la pulizia e la manutenzione dell'apparecchio.

### POSA

Solo per uso interno. La posa del soffione richiede personale qualificato.

### INSTALLAZIONE

Per i collegamenti delle parti elettriche è necessario il supporto di personale qualificato con esperienza elettrotecnica. Nell'installazione dell'apparecchio devono essere utilizzati utensili adeguati. Nelle fasi di installazione è necessario prestare la massima attenzione al rischio di scossa elettrica. Si consiglia l'installazione di un interruttore bipolare per consentire il sezionamento elettrico del circuito. Se l'alimentatore impiegato per alimentare il soffione non riporta nella marcatura i simboli o con valori fino a e uguali a 130 °C, l'intero assieme non potrà essere tassativamente coperto da materiale termicamente isolante. Realizzare i collegamenti elettrici come nello schema descrittivo nel presente manuale.

### UTILIZZO

Il soffione deve essere usato solo se completo di tutti i suoi componenti. Non modificare o alterare le condizioni originali del soffione. Ogni manomissione può comprometterne la sicurezza. Non utilizzare l'apparecchiatura o le sue singole parti per scopi differenti da quelli previsti. Nessuna sorgente di fiamma nuda, quali candele accese, deve essere avvicinata all'apparecchio.

### MANUTENZIONE

A ogni evidenza di guasto o malfunzionamento rivolgersi immediatamente a Antonio Lupi Design S.p.A. Tutti i componenti del soffione devono essere prontamente sostituiti in caso di danneggiamento. La sorgente luminosa contenuta in questo soffione deve essere sostituita solo dal o da personale altrettanto qualificato.

### RIMOZIONE E SMALTIMENTO

Durante le operazioni di rimozione dell'apparecchio devono essere prese tutte le precauzioni necessarie a evitare il rischio di scossa elettrica. L'apparecchiatura rimossa dovrà poi essere smaltita secondo tutte le prescrizioni di legge come rifiuti speciali.

### ALIMENTATORE

Per l'alimentazione del soffione deve essere utilizzato un alimentatore con le seguenti specifiche:

Input: 230V 50Hz Classe 2;

Output: Classe 3, SELV, 12Vdc

L'alimentatore deve avere potenza nominale maggiore di quella indicata sulla targa dati dell'apparecchio. L'alimentatore deve essere protetto termicamente e marcato con simbolo  con valori fino a e uguali a 130 °C.

## ZUSÄTZLICHE INFORMATIONEN ZUR INSTALLATIONSANLEITUNG

Lesen Sie die Anweisungen in der folgenden Anleitung sorgfältig durch. Befolgen Sie nur die Anweisungen im Manual für die Reinigung und Wartung des Geräts.

### MONTAGE

Nur für den internen Gebrauch. Die Installation des Duschkopfes erfordert qualifiziertes Personal.

### INSTALLATION

Für die Anschlüsse der elektrischen Teile ist die Unterstützung von qualifiziertem Personal mit elektrotechnischer Erfahrung erforderlich. Bei der Installation des Geräts müssen geeignete Werkzeuge verwendet werden. Bei der Installation des Geräts muss die größtmögliche Aufmerksamkeit auf das Risiko eines elektrischen Schlages gelegt werden. Die Installation eines bipolaren Schalters ist empfehlenswert, um die elektrische Trennung des Stromkreises zu ermöglichen.

Wenn das Netzteil, das für die Stromversorgung des Duschkopfes verwendet wird, nicht die Symbole oder mit Wert bis und gleich 130 °C in der Kennzeichnung aufweist, kann die gesamte Baugruppe nicht mit wärmeisolierendem Material abgedeckt werden. Führen Sie die elektrischen Anschlüsse wie im beschreibenden Diagramm in dieser Anleitung aus.

### VERWENDUNG

Der Duschkopf darf nur dann verwendet werden, wenn er mit allen seinen Komponenten vollständig ist. Den Originalzustand des Duschkopfes nicht modifizieren oder verändern. Jede Manipulation kann seine Sicherheit gefährden. Verwenden Sie das Gerät oder seine Einzelteile nicht für andere als die vorgesehenen Zwecke. Es dürfen keine offenen Flammenquellen, wie z.B. brennende Kerzen, in die Nähe des Gerätes gebracht werden.

### WARTUNG

Bei jeglichem Beweis für ein Versagen oder eine Fehlfunktion wenden Sie sich bitte unverzüglich an Antonio Lupi Design S.p.A. Alle Komponenten des Duschkopfes müssen im Falle einer Beschädigung umgehend ersetzt werden. In diesem Duschkopf enthaltene Lichtquelle darf nur vom Hersteller und von gleich qualifiziertem Personal ersetzt werden.

### AUSBAU UND ENTSORGUNG



Beim Ausbau des Geräts müssen alle notwendigen Vorkehrungen getroffen werden, um die Gefahr eines elektrischen Schlages zu vermeiden. Die ausgebauten Geräte müssen dann gemäß allen gesetzlichen Bestimmungen als Sondermüll entsorgt werden.

### STROMVERSORGUNG:

Für die Versorgung des Duschkopfes muss ein Netzteil mit den folgenden Spezifikationen verwendet werden:

Input: 230V 50Hz Klasse 2

Output: Klasse 3, SELV, 12Vdc

Das Netzteil muss eine höhere Nennleistung haben als die auf dem Typenschild des Geräts angegeben. Das Netzgerät muss thermisch geschützt sein und mit dem Symbol  oder  mit Werten bis und gleich 130 °C gekennzeichnet sein.

## LEER CON CUIDADO LAS INSTRUCCIONES DEL SIGUIENTE MANUAL

Observar sólo las instrucciones del manual para la limpieza y el mantenimiento del aparato.

### MONTAJE

Sólo para uso interno. La instalación del rociador requiere personal calificado.

### INSTALACIÓN

Para la conexión de las partes eléctricas se requiere el apoyo de personal calificado con experiencia electro-técnica. Se deben utilizar herramientas adecuadas al instalar el aparato. Al instalar el aparato, se debe prestar la mayor atención posible al riesgo de descarga eléctrica. Recomendamos la instalación de un interruptor bipolar para permitir la desconexión eléctrica del circuito. Si la fuente de alimentación utilizada para alimentar el rociador no tiene los símbolos o con valores de hasta e igual a 130 °C, no se puede cubrir de ninguna manera todo el conjunto con material termoaislante. Hacer las conexiones eléctricas como en el diagrama descriptivo de este manual.

### USO

El rociador sólo debe usarse si está completo con todos sus componentes. No modificar o alterar el estado original del rociador. Cualquier manipulación puede comprometer su seguridad. No utilizar el aparato o sus partes individuales para ningún otro propósito que los previstos. No se deben acercar al aparato fuentes de llama desnudas, como velas encendidas.

### MANUTENIMIENTO

Para cualquier evidencia de fallo o mal funcionamiento contactar con Antonio Lupi Design S.p.A. inmediatamente. Todos los componentes del rociador deben ser reemplazados rápidamente en caso de daño. La fuente de luz contenida en este aparato debe ser sustituida únicamente por el fabricante o por personal igualmente calificado.

### DESMONTAJE Y ELIMINACIÓN



Al desmontar el aparato, deben tomarse todas las precauciones necesarias para evitar el riesgo de una descarga eléctrica. El equipo desmontado debe ser desechado según todos los requisitos legales, como residuo especial.

### SUMINISTRO DE ENERGÍA:

Una fuente de alimentación con las siguientes especificaciones debe ser usada para alimentar el rociador:

Entrada: 230V 50Hz Clase 2;

Salida: Clase 3, SELV, 12Vdc

La potencia nominal de la fuente de alimentación debe ser mayor que la indicada en la placa de identificación del aparato. El alimentador tiene que ser protegido termicamente y marcado con símbolo  o  con valores hasta e iguales a 130 °C



IT\_ Questo prodotto contiene una sorgente luminosa di classe di efficienza energetica < F >

EN\_ This product contains a light source with energy efficiency class < F >

FR\_ Ce produit contient une source lumineuse de classe énergétique < F >

ES\_ El presente producto contiene una fuente luminosa de clase de eficiencia energética < F >

DE\_ Dieses Produkt enthält eine Lichtquelle der Energieeffizienzklasse < F >

RU\_ этот продукт содержит источник света класса энергоэффективности < F >

RU\_ этот продукт содержит источник света класса энергоэффективности < F >

## istruzioni montaggio soffioni meteo\_in - meteo\_out

## READ CAREFULLY THE INSTRUCTIONS GIVEN IN THE FOLLOWING MANUAL.

Keep rigorously to the indications given in the manual for proper maintenance of the product.

### POSITIONING

For internal use only. The installation of the showerhead requires qualified personnel.

### INSTALLATION

To connect the electrical parts, the support of qualified personnel with electrotechnical experience is required. When installing the product you must use adequate tools. During installation it is necessary to pay close attention to the risk of electrical shock. We recommend the installation of a bipolar switch to allow the electrical sectioning of the circuit. If the power supply used with the showerhead doesn't have the following marking and symbols or with values up to or equal to 130 °C, the whole assembly cannot be strictly covered by thermally insulated material. Make the electrical connections as per the descriptive diagram in the present manual.

### USE

The showerhead must be used only if complete with all its elements. Do not modify or alter the original conditions of the showerhead. Any tampering can compromise its safety. Do not use the showerhead for other purposes than what it is intended for. No flame sources, such as lighted candles, should be placed near the product.

### MAINTENANCE

For every sign of wear or malfunctioning call immediately the company Antonio Lupi Design S.p.A.

All components of the showerhead must be promptly replaced in the event of damage. The light source contained in this product must be replaced only by the manufacturer or by equally qualified personnel.

### REMOVAL AND DISPOSAL



During the removal of the product, all necessary precautions must be taken to avoid the risk of electric shock. The removed product must then be disposed of according to all legal requirements as special waste.

### POWER SUPPLY:

A power supply with the following specifications must be used with the sink:

Input: 230V 50Hz Classe 2;

Output: Classe 3, SELV, 12Vdc

The nominal power of the power supply must be greater than that indicated on the product ; The power supply must be protected thermally and marked with symbols  or  with value up to or equal to 130 °C.

## LISEZ ATTENTIVEMENT LES INSTRUCTIONS DU MANUEL SUIVANT

Ne suivez que les instructions du manuel pour le nettoyage et l'entretien de l'appareil.

### POSE

Pour usage interne uniquement.L'installation de la pomme de douche nécessite un personnel qualifié.

### INSTALLATION

Pour les connexions des parties électriques, le soutien d'un personnel qualifié ayant une expérience en électrotechnique est requis. Des outils appropriés doivent être utilisés lors de l'installation de l'appareil. Lors de l'installation de l'appareil, la plus grande attention doit être portée au risque de choc électrique. Nous recommandons l'installation d'un interrupteur bipolaire pour permettre la déconnexion électrique du circuit. Si dans le marquage de l'alimentateur électrique utilisé pour alimenter la tête de douche ne sont pas indiqués les symboles ou avec valeurs jusqu'à 130 °C, l'ensemble ne peut pas être absolument recouvert de matériau thermiquement isolant. Effectuez les connexions électriques comme dans le schéma descriptif de ce manuel.

### UTILISATION

La tête de douche ne doit être utilisée que si elle est complète avec tous ses composants. Ne pas modifier ou altérer l'état original de la tête de douche. Toute altération peut compromettre sa sécurité. N'utilisez pas l'équipement ou ses parties individuelles à d'autres fins que celles prévues.

Aucune source de flamme nue, telle qu'une bougie allumée, ne doit être approchée de l'appareil.

### ENTRETIEN

Toute preuve de panne ou de dysfonctionnement doit être immédiatement communiquée à Antonio Lupi Design S.p.A.. Tous les composants de la pomme de douche doivent être remplacés rapidement en cas de dommage. La source lumineuse contenue dans cette tête de douche ne doit être remplacée que par le fabricant ou par un personnel également qualifié.

### ENLEVEMENT ET ELIMINATION



Lors de l'enlèvement de l'appareil, toutes les précautions nécessaires doivent être prises pour éviter le risque de choc électrique. L'équipement retiré doit ensuite être éliminé conformément à toutes les exigences légales en tant que déchet spécial.

### ALIMENTATEUR

Une unité d'alimentation électrique avec les spécifications suivantes doit être utilisée pour alimenter la tête de douche :

Entrée: 230V 50Hz Classe 2 ;

Sortie: Classe 3, SELV, 12Vdc

L'alimentation électrique doit avoir une puissance nominale supérieure à celle indiquée sur l'étiquette de données de l'appareil. L'alimentateur doit être protégé thermiquement et marqué du symbole  ou  avec des valeurs jusqu'à ou égales à 130 °C.

## ВНИМАТЕЛЬНО ПРОЧИТАЙТЕ ИНСТРУКЦИИ, УКАЗАННЫЕ В СЛЕДУЮЩЕМ РУКОВОДСТВЕ

Следуйте только инструкциям в руководстве по уходу и техническому обслуживанию прибора.

### ПРЕДУСТАНОВКА

Только для использования во внутреннем интерьере. Для установки душевых леек требуется квалифицированный персонал.

### УСТАНОВКА

Для подключения электрических компонентов требуется поддержка квалифицированного персонала с электротехническим опытом. При установке прибора должны использоваться соответствующие инструменты. На этапе установки необходимо уделять самое пристальное внимание риску поражения электрическим током. Рекомендуем установить bipolarный выключатель для возможности отключения электрической цепи. В случае, если блок питания, используемый для питания душевой лейки не помечен символами или со значениями до или равно 130 °C, то весь узел не может быть полностью покрыт термоизоляционным материалом. Выполните электрические подключения, как описано на схеме в данном руководстве.

### ИСПОЛЬЗОВАНИЕ

Душевая лейка должна использоваться только в комплекте со всеми ее элементами. Не модифицируйте и не изменяйте изначальные настройки душевых леек. Любое вмешательство может поставить под угрозу вашу безопасность. Не используйте оборудование или отдельные его части не по назначению. Нельзя размещать источники открытого огня, например зажженные свечи, вблизи оборудования.

### ОБСЛУЖИВАНИЕ

При появлении любых признаков неисправности или некорректной работе изделия, просьба немедленно связаться с Antonio Lupi Design S.p.A.. Любой комплектующий элемент душевой лейки необходимо незамедлительно заменить в случае его повреждения.Источник света, размещенный в душевой лейке, должен заменяться только квалифицированным персоналом.

### ДЕМОНТАЖ И УТИЛИЗАЦИЯ

При демонтаже изделия требуется предпринимать необходимых мер предосторожности, чтобы исключить риск поражения электрическим током. Демонтированное изделие следует утилизировать в соответствии с законодательными требованиями по утилизации специальных отходов.

### ИСТОЧНИК ПИТАНИЯ:

Для работы душевой лейки необходимо использовать источник питания со следующими характеристиками:

Вход: 230V 50Hz класс 2;

Выход: класс 3, SELV, 12Vdc

Источник питания должен иметь номинальную мощность, превышающую указанной в таблице паспорта изделия;Источник питания должен быть термически защищен и помечен символом или со значением до или равно 130 °C.

**IMPORTANTE**

Per la pulizia consultare la scheda tecnica scaricabile dal nostro sito [www.antoniolupi.it](http://www.antoniolupi.it)

**IMPORTANT**

For cleaning consult the technical data sheet downloadable from our website [www.antoniolupi.it](http://www.antoniolupi.it)

**IMPORTANT**

Pour le nettoyage, veuillez vous référer à la fiche technique téléchargeable sur notre site [www.antoniolupi.it](http://www.antoniolupi.it)

**IMPORTANTE**

Para la limpieza consultar la ficha técnica descargable de nuestro sitio web [www.antoniolupi.it](http://www.antoniolupi.it)

**WICHTIG**

Für die Reinigung schauen Sie bitte das technische Datenblatt auf unserer Webseite herunterladbar [www.antoniolupi.it](http://www.antoniolupi.it)

**ВНИМАНИЕ!**

Информацию по уходу за изделием вы найдете в технической схеме, которая доступна на нашем сайте [www.antoniolupi.it](http://www.antoniolupi.it)

# antoniolupi

## 73

VIA MAZZINI

## 75

Antonio Lupi Design S.p.A.  
via Mazzini 73/75 - 50050 Stabbia  
Cerreto Guidi (Firenze) - Italy  
T +39 0571 586881\_95651  
F +39 0571 586885  
[www.antoniolupi.it](http://www.antoniolupi.it)  
[lupi@antoniolupi.it](mailto:lupi@antoniolupi.it)